

HL SB90-ČSN

Vnitřní vertikální ohyb 90° pro žlaby

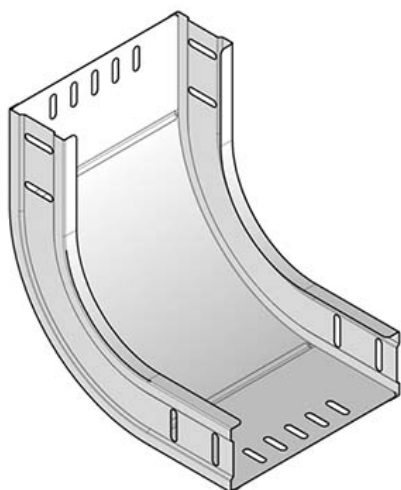

- Standardní povrchová úprava: pozinkováno metodou Sendzimir, S
- Volitelná povrchová úprava: žárově pozinkováno, HD
- Volitelná povrchová úprava: lakováno, PE
- * V případě volitelné povrchové úpravy napište do kódu její zkratku, např. HL HDSB90.60.075.
- Rádus: 100 mm

Kód	Výška (mm)	Šířka (mm)	Specifikace	Hmotnost (kg/MJ)	MOQ	MJ
HL SB90.60.075	60	75	pro žlaby HL KBSC60	0,65	1	ks
HL SB90.60.100	60	100	pro žlaby HL KBSC60	0,73	1	ks
HL SB90.60.150	60	150	pro žlaby HL KBSC60	0,88	1	ks
HL SB90.60.200	60	200	pro žlaby HL KBSC60	1	1	ks
HL SB90.60.300	60	300	pro žlaby HL KBSC60	1,18	1	ks
HL SB90.60.400	60	400	pro žlaby HL KBSC60	1,43	1	ks